

BASES QUE HAN DE REGIR LA CONVOCATÒRIA PER A LA PROVISIÓ DE 30 PLACES DE BOMBER DEL SERVEI DE PREVENCIÓ, EXTINCIÓ D'INCENDIS I SALVAMENT DE L'AJUNTAMENT DE BARCELONA, APROVADES PER DECRET DE LA GERÈNCIA MUNICIPAL

La present convocatòria es regirà per les presents bases, i en tot allò no previst, per les bases marc aprovades pel Consell Plenari de data 26 d'abril de 1991 i demés normativa concordant:

- **RÈGIM DE LES PLACES CONVOCADAS:** Funcionari/ària de carrera.
- **GRUP DE CLASSIFICACIÓ:** Grup D
- **CATEGORIA:** Bomber del Servei de Prevenció, Extinció d'Incendis i Salvament.
- **SISTEMA SELECTIU:** Oposició lliure.
- **NOMBRE DE PLACES CONVOCADAS:** 30

1) REQUISITS ESPECÍFICS EXIGITS PER PARTICIPAR-HI:

- a) Tenir la nacionalitat espanyola o la d'un dels altres estats membres de la Unió Europea o la dels estats els quals els sigui aplicable la lliure circulació de treballadors, en virtut de tractats internacionals subscrits per la Unió Europea i ratificats per Espanya.
- b) Posseir títol d'ensenyament secundari obligatori, graduat escolar, formació professional de 1r grau o equivalent.
- c) Estar en possessió del carnet de conduir categoria C.
- d) Tenir una talla mínima de 1,60 m. i no superar el 1,95 m.
- e) Tenir més de 18 anys i no haver fet els 33 anys en la data de finalització de la presentació d'instàncies.
- f) Declaració jurada o promesa manifestant que no està inhabilitat per l'exercici de les funcions públiques ni està separat mitjançant expedient disciplinari del servei de qualsevol administració pública.
- g) Declaració jurada o promesa per la qual es pren el compromís de mantenir vigent el permís de conduir de la categoria C, mentre es mantingui relació laboral amb l'SPEIS.
- h) Certificat mèdic oficial conforme reuneix les condicions físiques necessàries per realitzar les proves físiques que recull l'annex II d'aquestes bases.

Aquest certificat s'haurà de presentar en el moment que tinguin lloc les proves físiques.

La no presentació o la presentació de qualsevol altre document que no sigui el certificat mèdic oficial serà motiu d'exclusió del procés de selecció.

2) NORMES GENERALS:

1a.- Els qui desitgin participar en l' oposició hauran de:

- a) Presentar, a qualsevol dels Registres Municipals, instància acompanyada de currículum vitae degudament documentat dins l'improrrogable termini de vint dies naturals a comptar de l'endemà de la publicació de la convocatòria al Diari Oficial de la Generalitat de Catalunya. La instància també podrà ser presentada en la forma que determina l'art. 38 de la Llei 30/1992, de 26 de novembre.
- b) Manifestar expressament en l'esmentat document que reuneixen totes les condicions exigides a les bases de la convocatòria.
- c) Manifestar i acreditar, quan sigui el cas, estar exempt de la realització de la prova de català, en els termes previstos a l'apartat tres, exercici tercer, de la fase d'oposició de la present convocatòria.
- d) Els aspirants admesos en el procés selectiu que no tinguin nacionalitat espanyola han d'acreditar el coneixement de la llengua castellana, tant en l'expressió oral com en l'escrita, en el grau adequat a l'exercici de les funcions pròpies de la categoria. En aquests casos cal que els interessats manifestin i acreditin, quan sigui el cas, estar exempt de la realització de la prova de castellà en els termes previstos a l'apartat tres, exercici quart, de la fase d'oposició de la present convocatòria.

2a.- La llista d'aspirants admesos i exclosos així com els successius anuncis s'exposaran al Tauler de Concursos i Oposicions de la Corporació (Pl. Sant Miquel, 4), a la Direcció del Sector de Seguretat i Mobilitat (c/ Guàrdia Urbana, 3), al taulell de l' SPEIS (Provença 176) i es publicaran també a la web de l'Ajuntament de Barcelona (www.bcn.es). Els aspirants tindran 10 dies hàbils per a subsanació a partir de la publicació de les llistes provisionals d' admesos i exclosos.

L'admissió o exclusió dels aspirants es farà tenint en compte allò establert a l'art. 77, apartats 2 i 3 del Decret 214/1990, de 30 de juliol, pel qual s'aprova el reglament del personal al servei de les entitats locals de Catalunya.

Als efectes d'admissió dels aspirants es tindran en compte les dades que aquests facin constar a la sol·licitud, i serà responsabilitat seva la veracitat d'aquestes dades.

3a.- El Tribunal podrà determinar la realització de dos o més exercicis en una sola sessió; en aquest cas, la correcció de l'exercici posterior quedarà condicionada a la superació de tots els anteriors quan aquests siguin eliminatoris.

4a.- El Tribunal podrà disposar la incorporació als seus treballs d'assessors especialistes, per a totes o algunes de les proves. Els esmentats assessors es limitaran a l'exercici de les especialitats tècniques, en base exclusivament a les quals col·laboraran amb el Tribunal.

5a.- El Tribunal queda autoritzat per resoldre els dubtes que es presentin i prendre els acords necessaris per al bon funcionament del concurs oposició, en tot allò insuficientment previst en aquestes bases i en aplicació de la normativa vigent.

6a.- Acabada la qualificació dels aspirants, el Tribunal publicarà la relació d'aspirants proposats pel nomenament per ordre de puntuació. Els proposats no podran ultrapassar el nombre de places convocades. El Tribunal elevarà la relació de seleccionats a la Presidència de la Corporació a fi que formuli el corresponent nomenament.

7a.- Els aspirants que hagin esdevingut seleccionats hauran d'aportar a la Direcció de Recursos Humans (c/ Escar, 1, 2^a planta), en el termini de vint dies naturals següents a la publicació de l'anunci final, documentació original de la titulació exigida a les bases de la convocatòria, l'acreditació dels requisits assenyalats per a ser admès en el procés.

En el supòsit en que algun dels aspirants proposats no complís amb un o més requisits, serà exclòs de la proposta de nomenament i serà proposat en el seu lloc l'aspirant que segueixi per ordre de puntuació.

8a.- Tota la documentació que es presenti en llengua estrangera haurà d'anar acompanyada de la corresponent traducció jurada.

3) PROCEDIMENT SELECTIU

OPOSICIÓ

Puntuarà sobre **77 punts** com a màxim i constarà dels exercicis següents:

Primer exercici obligatori: Prova psicotècnica:

Consisteix en la realització de proves aptitudinals mitjançant una bateria de tests que avaluen les capacitats intel·lectuals i els processos de raonament de l'aspirant.

Aquesta prova tindrà caràcter eliminatori i serà qualificada de 0 a 10 punts, essent eliminades les persones que no aconseguixin un mínim de 5 punts.

Segon exercici obligatori : Prova de coneixements:

Consisteix a contestar un qüestionari de 50 preguntes més 5 de reserva tipus test, amb 4 opcions de resposta per cadascuna d'elles, de les que tan sols una de les opcions és correcta.

El contingut del programa de temes figura en l'annex I d'aquesta convocatòria. El temps per la realització d'aquest exercici no serà superior a 1 hora. Es penalitzaran les preguntes contestades erròniament, restant per cada error la meitat del valor atorgat a una resposta correcta.

La qualificació d'aquest exercici serà fins a 10 punts i seran eliminats els aspirants que no assoleixin una puntuació mínima de 5 punts.

Tercer exercici obligatori: Prova de coneixements de català.

Per superar la prova els aspirants hauran de demostrar un nivell de coneixements similar al que caldria per l'obtenció del certificat de nivell B de la Junta Permanent del Català.

Queden exempts de la realització d'aquest exercici els aspirants que acreditin documentalment que estan en possessió del nivell B o superior atorgat per la Junta Permanent del Català o equivalent.

Restaran també exempts de realitzar aquesta prova els aspirants que ja les hagin superat en les formes previstes als Decrets 161/2002 de 11 de juny i 233/2002 de 26 de setembre i així ho manifestin i en el seu cas acreditin.

La documentació acreditativa s'haurà de presentar amb la instància i per aquells que no disposin encara de la documentació, s'amplia el termini fins a set dies abans del dia de la prova de català.

Els aspirants seran qualificats com a APTES o NO APTES, quedant aquests últims eliminats del procés selectiu.

Quart exercici obligatori i eliminadori pels aspirants que no tinguin la nacionalitat espanyola: Prova de coneixements de castellà.

De conformitat amb que estableix del Decret 389/1996 de 2 de desembre, pel qual es regula l'accés dels ciutadans dels estats membres de la Unió Europea a la funció pública de la Generalitat, els aspirants admesos en el procés selectiu que no tinguin la nacionalitat espanyola han d'acreditar el coneixement de la llengua castellana, tan en expressió oral com en l'escrita.

Per tal d'acreditar aquests coneixements, els aspirants hauran de fer una prova que serà avaluada pel Tribunal, tenint en compte que s'ha d'exigir un grau de coneixements idiomàtics adequats a l'exercici de les funcions pròpies de la categoria de bomber.

La prova consistirà en la realització d'una redacció de 200 paraules com a mínim i a mantenir una conversa amb membres del Tribunal i si s'escau, amb els assessors especialistes que aquest designin.

El temps per a la realització d'aquesta prova no pot ser superior a 45 minuts per a la primera i de 15 minuts per a la segona.

Exempció de la prova de coneixements de llengua castellana: podran quedar exempts d'aquesta prova els aspirants que acreditin documentalment davant el Tribunal, estar en possessió d'un certificat conforme han cursat la primària, la secundària i el batxillerat a l'Estat Espanyol; del diploma bàsic d'espanyol com a llengua estrangera establert pel Reial Decret 862/1988 de 20 de juliol, modificat i completat pel Reial Decret 1/1992 de 10 de gener, o certificació acadèmica que acrediti totes les proves adreçades a l'obtenció d'aquest o del certificat d'aptitud en espanyol per a estrangers expedit pel les escoles oficials d'idiomes.

El Tribunal farà públic, si s'escau, la llista d'aspirants exempts de realitzar la prova.

La documentació acreditativa s'haurà de presentar amb la instància i per aquells que no disposin encara de la documentació, s'amplia el termini fins a, com a màxim, set dies naturals abans de la realització de la prova, havent-se de lliurar en el lloc que s'indicarà oportunament a l'anunci de convocatòria de l'exercici de coneixements de llengua castellana.

La qualificació de la prova serà d'APTE o NO APTE.

Cinquè exercici obligatori: Proves Físiques:

Consistiran en la realització de les següents proves:

<u>Prova</u>	<u>Qualitat física</u>
Pujada a la corda	Força de braços / habilitat
Llançament de pilota medicinal	Potència de braços
Prova de salt	Potència de cames
Circuit d'obstacles	Agilitat / velocitat
Flexió anterior del tronc	Flexibilitat
Barra d'equilibri	Equilibri
Course Navette	Resistència
Circuit de piscina	Domini del medi aquàtic

El tipus, desenvolupament i avaluació d'aquestes proves figura en l'annex II d'aquesta convocatòria.

Aquest exercici consistirà en la realització d'un total de vuit proves. En la prova aquàtica, s'eliminaran automàticament els aspirants que superin els 60 segons, incloses les penalitzacions. La resta de les set proves no són eliminatòries.

La qualificació final de l' exercici s'obtindrà sumant les puntuacions de les proves i dividint-les entre vuit. L'aspirant que no obtingui un mínim del 25% de la puntuació en aquest apartat, serà eliminat del procés de selecció.

En les proves en què hi hagi més d'un intent, el resultat vàlid serà el millor de tots. No es podrà provar cap element, material o instal·lació abans de la realització de les proves.

L'ordre de realització de les diferents proves el determinarà el Tribunal.

Per a la realització de la prova, els aspirants hauran de presentar-se amb l'equip esportiu que correspongui a cada modalitat.

Es podran realitzar proves antidopatge en el transcurs dels exercicis físics. El fet de donar un resultat positiu en una de les substàncies que especifica el Comitè Mèdic del Comitè Olímpic Internacional o el fet de negar-se a sotmetre's a aquestes proves seran motiu d'exclusió del procés selectiu.

Cada exercici es valorarà d'acord amb el barem que es confeccioni tenint en compte els resultats obtinguts per tots els aspirants presentats, de manera que les dades dels aspirants seran processades estadísticament per tal que el Tribunal estableixi un barem de puntuació que estarà comprès entre 0 i 20 punts.

Sisè exercici : Exercici obligatori

Prova de conducció:

La prova consistirà en un exercici pràctic de conducció amb un vehicle pesant de bombers en ordre de marxa: amb tot l'equipament de sortida i el tanc d'aigua ple. L'examinador i potestativament el/els vocal/als del Tribunal o en el seu defecte el/els assessors especialiste/es a que farà referència el punt 4è de les Normes generalas d'aquestes bases que pogui/in esser designat/ats pel Tribunal, aniran juntament amb l'aspirant a la cabina durant el desenvolupament de l'exercici per tal de valorar adientment les seves habilitats de conducció.

Finalitzat el trajecte, l'aspirant ha de respondre o desenvolupar tres preguntes pràctiques de vehicles pesants. No respondre o fer-ho erròniament, penalitzarà.

A l'inici de la prova, l'aspirant disposarà de 20 punts, i segons faci el circuit i les respostes, se li aplicaran les penalitzacions que corresponguin. La puntuació final serà el resultat de deduir als 20 punts les penalitzacions a l'aspirant. L'aspirant que no obtingui un mínim del 25% de la puntuació en aquest apartat, serà eliminat del procés de selecció. En el decurs de la prova s'observaran els criteris de penalització i exclusió directa de la D.G.T. Els factors que es tenen en compte per a l'elaboració de la puntuació final s'especifiquen a l'annex III d'aquestes bases

Setè Exercici voluntari: Prova d' Ofici

Es desenvoluparà una prova teòric pràctica a determinar pel Tribunal que permeti valorar els coneixements i la destresa professional en els següents àmbits:

- a) Edificació i obra civil.
- b) Instal·lacions elèctriques.

L'opositor haurà d'escollir per a realitzar únicament una de les dues especialitats assenyalades. Aquesta elecció haurà de realitzar-se en el moment de presentar la instància per a participar en el procés selectiu, no s'admetran, en cap cas, modificacions a aquesta elecció inicial. Si l'aspirant no assenyalés cap de les opcions s'entendrà que s'absté de la realització del setè exercici, en tenir aquest la peculiaritat de ser voluntari, no admetent-se la variació d'aquesta decisió inicial.

L'exercici serà qualificat fins a 12 punts.

Vuitè Exercici obligatori: Psicotècnic de personalitat

Consistent en l'avaluació de les característiques personals dels aspirants requerides per a l'òptim desenvolupament de les funcions de la categoria objecte de la present convocatòria mitjançant la realització de questionaris, tests i/o altres proves.

A la finalització de les esmentades proves i abans del resultat final de la mateixa, el Tribunal, de forma potestativa, podrà convocar els/les aspirants que estimi convenient a la realització d'una entrevista personal.

Aquest exercici serà qualificat fins a 5 punts.

Segons el resultat obtingut un cop sumades les puntuacions atorgades en els exercicis anteriors, els 30 primers classificats passaran a les proves mèdiques.

Novè exercici: Proves mèdiques

Les proves mèdiques seran eliminatòries i s'efectuaran de conformitat amb l'annex IV. Els aspirants seran declarats APTES o NO APTES.

En el cas que dintre d'aquests 30 aspirants es produís una baixa voluntària o per desqualificació en les proves mèdiques, s'avisarà als titulars de les puntuacions successives immediatament inferiors.

Els aspirants s'hauran de sotmetre a una revisió mèdica efectuada pels Serveis Mèdics indicats pel Tribunal, a fi d'acreditar que no pateixen cap malaltia ni defecte físic, psíquic o sensorial que els impedeixi exercir normalment les funcions de bomber.

En aquesta prova mèdica es tindran en compte els aspectes següents:

Valoració de:

Cardiovascular, respiratori, oftalmologia, ORL, neuropsiquiatria i exploració mèdica general a fi de valorar el funcionament, les possibles malformacions i alteracions en els diferents aparells que dificultin o impedeixin l'exercici de les funcions de bomber.

S'efectuaran com a mínim les exploracions següents:

Anàlisi d'orina i de sang, prova d'esforç, RX de tòrax, audiometria i segons el resultat d'aquestes proves i la revisió dels paràmetres anteriors, s'efectuaran les exploracions necessàries per descartar qualsevol patologia que pugui impedir o dificultar les funcions de bomber.

A l'inici del reconeixement els aspirants hauran de formalitzar un qüestionari mèdic orientatiu.

La comprovació i valoració de les diferents exploracions es farà única i exclusivament al centre mèdic designat pel Tribunal qualificador i els seus resultats sempre han de referir-se al moment de l'exploració.

Els 30 aspirants amb millor puntuació que superin les anteriors proves passaràn a la següent fase de pràctiques essent anomenats funcionaris en pràctiques amb dret a la percepció de les retribucions establertes legalment.

FASE DE PRÀCTIQUES:

1) Curs obligatori i selectiu de formació a l'Escola de Bombers i Seguretat Civil de Catalunya

El curs de formació a desenvolupar a l'esmentat centre tindrà una durada de fins a 3 mesos en horari de 32,5 h. setmanals.

La realització del curs es qualificarà d' APTE O NO APTE.

2) Cursos obligatoris a l'Ajuntament de Barcelona.

Constarà de dues fases:

- a) **Curs d'adaptació:** Amb una durada de fins a tres mesos i 32,5 hores per setmana només de dia en diferents parcs. Finalitzat el curs se'ls valorarà APTEs o NO APTEs.
- b) **Curs de pràctiques:** Amb una durada de fins a tres mesos adscrits a un torn i horari d'intervenció. Finalitzat el curs se'ls valorarà APTEs o NO APTEs.

Els/les aspirants que superin aquesta fase de practiques seràn nomenats funcionaris de carrera de l'Ajuntament de Barcelona.

4) TRIBUNAL

El tribunal estarà format pels següents membres:

President:

GERENT DEL SECTOR com a titular, i el DIRECTOR DE l' SPEIS com a suplent, per expressa delegació del Excm. Sr. Alcalde. De conformitat amb l' article 13 de la Carta Municipal.

Vocals:

Director de l'SPEIS com a titular i com a suplent el Cap de la Divisió d'Operacions de l'SPEIS.

El Director de Gestió Econòmica i Control de Recursos del Sector de Seguretat i Mobilitat com a titular, i com a suplent el Cap de la Divisió de Protecció Civil i Prevenció.

El Cap de Personal, d' Administració i Formació de l'SPEIS com a titular, i com a suplent el/la Responsable del Nucli de Formació i Comunicació de l'SPEIS.

El Cap del Departament de Selecció i Promoció com a titular, i com a suplent una Assessora Tècnica de la Direcció de Recursos Humans i Organització

2 Vocals titulars i 2 vocals suplents respectivament, designats per l'Escola de l'Administració Pública de Catalunya.

Secretari:

Secretari General de la Corporació o funcionari en qui delegui.

Observadors:

Representants titular i suplent designats conjuntament per la Junta de Personal i el Comitè d'Empresa.

ANNEX I

Segon Exercici de la Fase d' Oposició

- 1) La constitució de 1978: Idea general, drets i deures fonamentals.
- 2) La monarquia. El poder legislatiu. El govern. El poder judicial.
- 3) L'Estatut d'Autonomia de Catalunya: Idea general. Organització de la Comunitat Autònoma. El Consell Executiu. El Parlament. El Govern.
- 4) El Municipi: Elements que l'integren. L'Ajuntament i els seus òrgans de govern.
- 5) Els funcionaris de l'Administració Local: Classes, deures i drets.
- 6) La protecció civil a l'Ajuntament de Barcelona: organització. Plans d'emergència.

Part segona:

- 1) Teoria del foc: Foc o combustió. Elements del foc. Tipus de combustible. Comburent. Energia d'activació. Velocitat de propagació. Productes de combustió.
- 2) Classificació dels focs. Transmissió de calor: Classes de focs. La transmissió del calor.
- 3) Propagació d'un incendi en un edifici: Origen del focus. Propagació. Comportament dels materials de construcció davant del foc. Actuació dels elements de construcció en la transmissió del foc. Formes d'actuar.
- 4) Agents i productes extintors: Extinció d'incendis, agents o productes extintors.
- 5) Tipus d'extintors instal·lacions fixes: Hidrants. Equips de mànega. Mànegues. Llances. Sistemes d'unió entre mànegues. Motobombes. Autobombes. Causa per la qual s'efectua l'aspiració en una bomba. Efectes de l'entrada d'aire. Instal·lacions fixes d'extinció.
- 6) Extintors comercials de petita potència: Material de primera intervenció. Sistemes d'impulsió. Denominació dels extintors segons l'agent extintor. Agents impulsors. Utilització dels extintors (taula sinòptica).
- 7) Primers auxilis. Concepte i principis. P.A.S. Valoració del ferit: Signes vitals. Actuació davant d'un accidentat.
- 8) Traumatismes, fractures, luxacions i altres lesions. Generalitats.
- 9) Intoxicacions i cremades. Generalitats.
- 10) Matèries perilloses: Concepte. Classificació. Identificació en el transport per carretera.
- 11) Prevenció: Conceptes bàsics d'evacuació, compartimentació i instal·lacions. Diferència entre reacció al foc i resistència al foc.
- 12) Hidràulica: Conceptes bàsics. Pressió. Cabal. Consum. Relació entre aquests paràmetres. Pèrdues de càrrega.
- 13) Coneixements d'edificis. Apuntaments.
- 14) Ferramentes hidràuliques i pneumàtiques. Conceptes físics relacionats.
- 15) Mecànica de vehicles. Conceptes físics.

ANNEX II

Sisè Exercici de la Fase d' Oposició

Primera prova: Pujada a la corda.

DESCRIPCIO

POSICIÓ INICIAL

Asseguts a la màfega de seguretat amb cames esteses i agafant la corda just davant seu.

Les mans es situaran per sota de la marca inicial de la corda.

DESENVOLUPAMENT DE LA PROVA

Des de la posició inicial, i sense impuls de cap tipus, l'aspirant pujarà la corda amb l'únic ajut de les extremitats superiors, intentant assolir amb les dues mans la major alçada possible, amb un màxim de 8 metres.

El resultat assolit per l'aspirant es registrarà en relació a l'alçada assolida i s'anotarà en metres i fraccions de 0.5 metres.

Hi haurà **un (1) intent**.

AVALUACIÓ

El resultat obtingut es computarà segons l'alçada màxima assolida per les mans de l'aspirant, prenent com a referència la mà més propera al punt d'inici de la prova.

Es considerarà nul quan l'aspirant prengui impuls o s'ajudi amb les extremitats inferiors.

La baixada no té cap transcendència en la valoració final.

Els aspirants podran optar per realitzar-lo amb corda de seguretat.

No es permetrà utilitzar guants de cap tipus, ni magnesi.

El sistema de seguretat estarà definit pels examinadors.

Segona prova: Prova de llançament de pilota medicinal

DESCRIPCIO

POSICIÓ INICIAL

Dempeus de cara a la zona de caiguda, amb els peus paral·lels i situats a la mateixa alçada darrere la línia frontal de la zona de llançament, sense trepitjar-la en cap moment, els braços per darrere del cap i les mans agafant una pilota medicinal de 5 kg.

La zona de llançament és un rectangle d'1 m de llargada per 0,5 m d'amplada.

DESENVOLUPAMENT DE LA PROVA

Des de la posició inicial, i sense impuls previ de cap tipus, llançar la pilota medicinal tan lluny com es pugui per damunt del cap, sense interrupció del moviment. Els peus podran perdre contacte amb el terra, però no podran trepitjar ni sobrepassar la línia frontal de la zona de llançament.

L'aspirant podrà fer **dos (2) intents**.

AVALUACIÓ

La distància es mesura en centímetres des de la part anterior de la línia frontal de la zona de llançament fins a la marca més posterior deixada per la pilota medicinal en tocar el terra. Es comptabilitzarà el millor dels dos intents realitzats.

El Tribunal avaluador podrà decretar nul qualsevol intent que no s'ajusti a l'execució correcta de la prova.

Es considerarà nul qualsevol llançament en què la pilota medicinal no caigui dins la zona de caiguda.

En la realització d'aquesta prova es permet l'ús de faixes o cinturons.

GRÀFIC

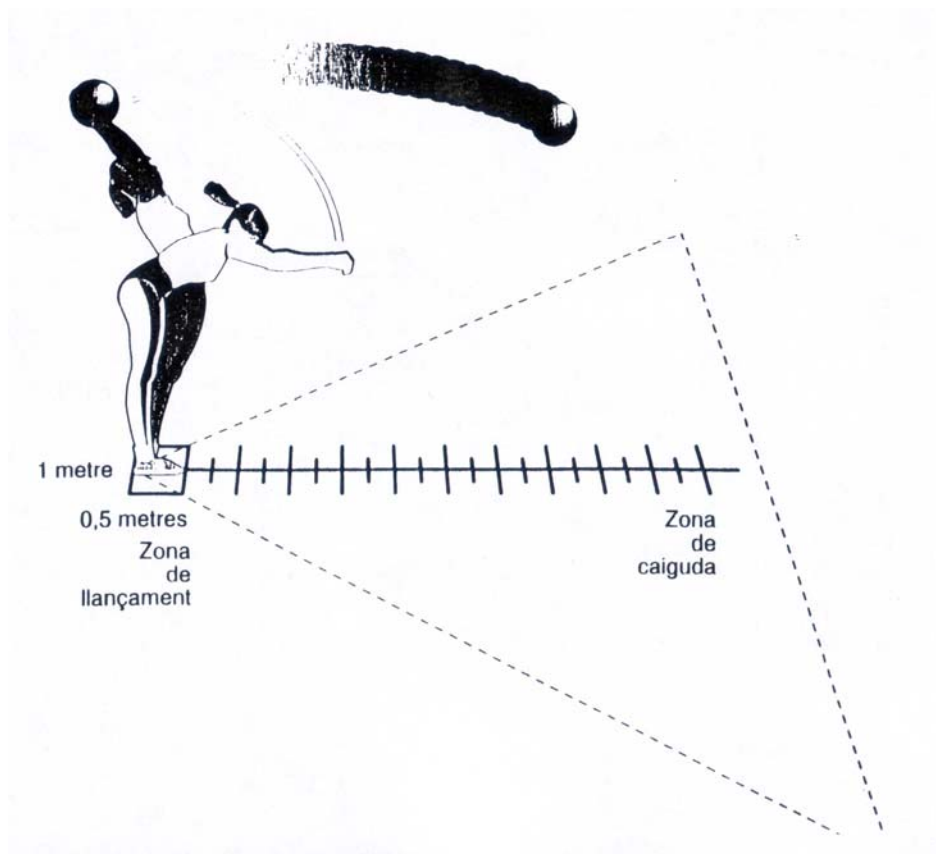

Tercera prova: Prova de salt

DESCRIPCIÓ

POSICIÓ INICIAL

El participant s'ha de situar de manera que les puntes dels peus estiguin exactament darrere de la línia de batuda i separades a l'amplada dels malucs.

DESENVOLUPAMENT DE LA PROVA

L'aspirant ha de saltar simultàniament amb els peus tan lluny com pugui.

Tota la planta dels peus ha d'estar en contacte permanent amb el terra fins al moment d'enlairar-se (no es permetran les accions de balanceig de peus abans de l'execució del salt).

L'aspirant podrà fer **dos (2) intents**.

AVALUACIÓ

La distància es mesura en centímetres des de la part anterior de la línia de batuda fins a la marca més posterior del saltador feta amb les mans o els peus. S'haurà d'abandonar la zona de caiguda de forma equilibrada (s'entén per equilibri el manteniment de la posició al menys durant 5 segons a comptar des del contacte dels peus amb el terra). Es comptarà el millor dels dos intents permesos.

El Jutge avaluador podrà decretar nul qualsevol intent que no s'ajusti a l'execució correcta de la prova.

Es considerarà nul qualsevol salt que no s'efectuï sobre la zona de caiguda.

GRÀFIC



Quarta prova : Circuit d'obstacles

DESCRIPCIÓ

POSICIÓ INICIAL

L'executant se situarà al punt de sortida **(S)** dret, de cara a la prova i amb els peus a la línia de sortida.

DESENVOLUPAMENT DE LA PROVA

A un senyal del Jutge avaluador, iniciar la prova passant per darrere de la banderola **(B)** i fer una tombarella encongida endavant sobre la màrrega **(C)** situada al costat de la banderola; dirigir-se a la dreta de la tanca **(T1)**, girar cap a l'esquerra passar per sota la tanca **(T1)**, córrer cap al plint piramidal **(P)**, 5 calaixos, i passar-hi per sobre amb recolzament o sense. A continuació dirigir-se cap a la tanca **(T2)**, girar cap a la seva dreta, passar la tanca per sota i anar a la tanca **(T1)**, que haurà de saltar. Alçada de les tanques: 0,8 m

La prova s'acaba quan l'aspirant travessa la línia d'arribada **(A)**. L'aspirant podrà fer **dos (2) intents**.

AVALUACIÓ

Es comptabilitzarà en temps el millor dels dos intents.

El Jutge avaluador podrà anul·lar l'intent d'aquells aspirants que efectuïn alguna incorrecció, com per exemple tombar algun obstacle, no passar el tronc per sobre dels obstacles, no fer la tombarella, etc., interpretant la voluntarietat de la incorrecció.

GRÀFIC

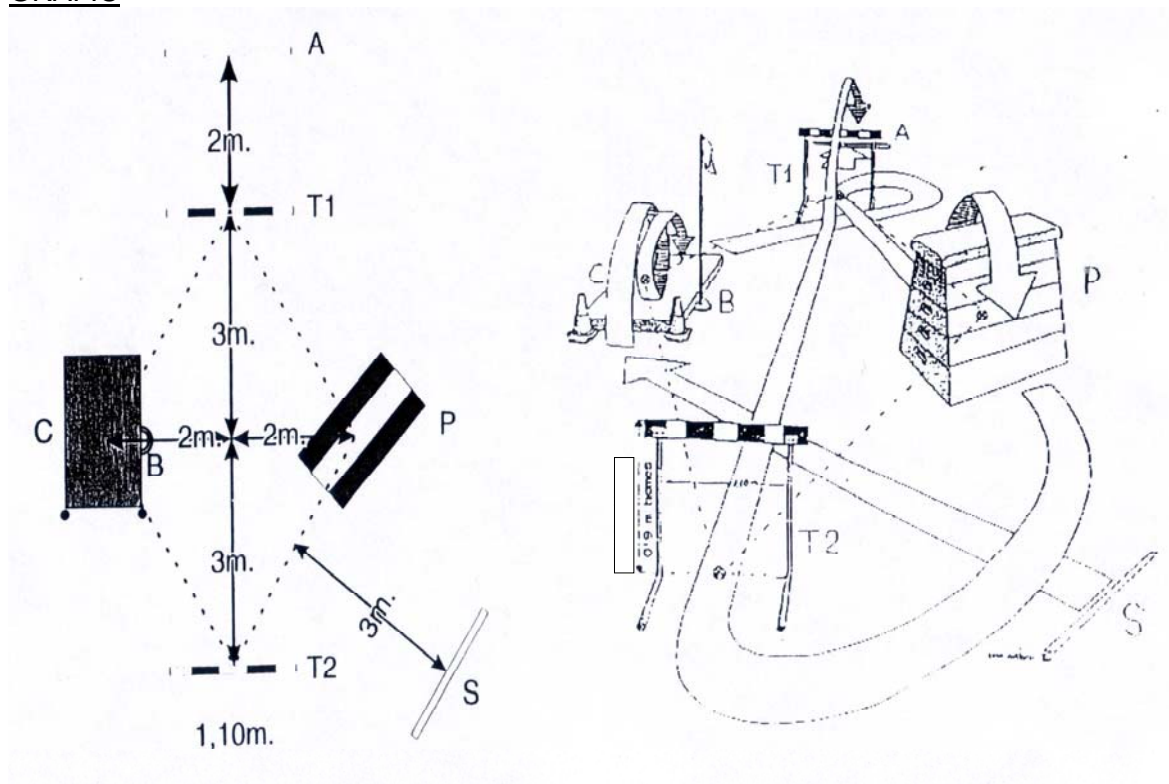

Cinquena prova: Flexió anterior del tronc

DESCRIPCIÓ

POSICIÓ INICIAL

L'executant, descalç i amb pantalons curts, seurà davant del calaix amb les cames i els peus totalment junts, estesos i amb les plantes en contacte amb el calaix.

DESENVOLUPAMENT DE LA PROVA

Flexionar el tronc cap endavant, sense flexionar les cames, estenent els braços i els palmells de les mans, tocar la "regleta" per tal d'empènyer-la i arribar tan lluny com es pugui.

En el moment que s'arribi a la posició màxima, continuar immòbil durant tres (3) segons, per tal que es pugui enregistrar el resultat aconseguit en centímetres.

Normes d'execució

Mans juntes i paral·leles, tocant la "regleta" de forma simultània amb la punta dels dits de les dues mans.

No es permetrà flexionar les cames.

La prova es farà lentament, i no es permetran els moviments bruscs per part de l'executant.

En el cas que se separin els dits de la "regleta", el resultat final es determinarà per la posició que tinguin després dels tres (3) segons (ex : si la "regleta" marca 20 cm i després dels 3 segons els dits se separen d'aquesta i marquen 18 cm, s'enregistrarà aquesta darrera marca).

Mesures del calaix

Les mesures del calaix són les següents : Llargada 45 cm, amplada 45 cm i alçada 32 cm . La placa superior és de 45 cm de llargada i 10 cm d'amplada.

AVALUACIÓ

Cada aspirant disposarà de **dos (2) intents** seguits. La mesura es farà en centímetres des de l'extrem més proper a la placa superior fins a la distància màxima aconseguida per l'aspirant. Es comptabilitzarà el millor dels dos intents.

GRÀFIC

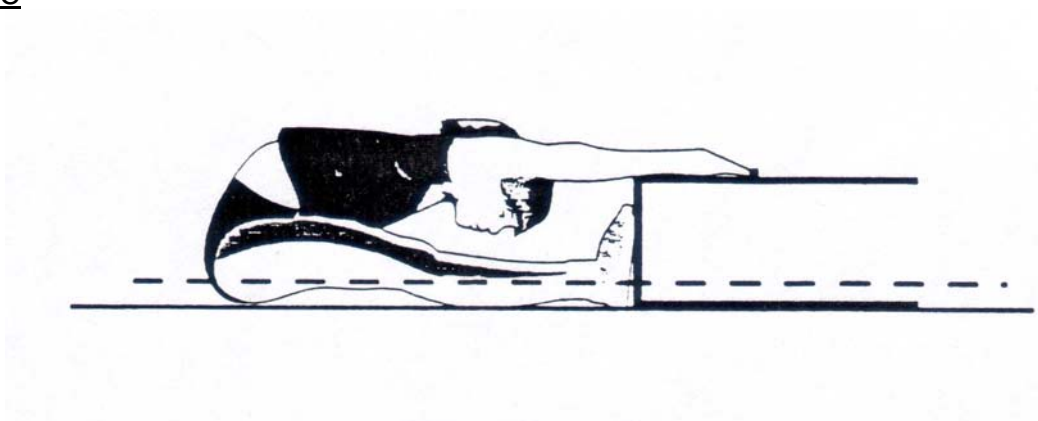

Sisena prova: Barra d'equilibri

DESCRIPCIÓ

POSICIÓ INICIAL

L'aspirant, es situarà en posició de fermes, en un dels extrems d'una barra d'equilibri de gimnàstica artística pel darrere d'un primer senyal A, situat a uns 30 cm del primer extrem de la barra, i que podrà ser trepitjada però mai ultrapassada per cap dels dos peus.

DESENVOLUPAMENT DE LA PROVA

Al senyal del controlador començarà a caminar per la barra fins al final de la mateixa. Haurà de superar (ultrapassar) obligatòriament amb ambdós peus el senyal B, situat a uns 50 cm del final de la barra i tot seguit, dins d'aquest darrer mig metre, farà un gir complet (360°) i tornarà marxa enrere fins a l'extrem inicial de la barra on va començar la prova.

L'avaluador entendreà que l'aspirant completa satisfactòriament el recorregut quan trepitgi de nou el senyal A amb algun dels dos peus i mantenint en tot moment el desplaçament enrere.

L'aspirant tindrà **dos (2) intents**.

AVALUACIÓ

Es valorarà el temps que es tardi en realitzar correctament tot el recorregut de la barra. Es considerarà nul quan els aspirants no completin el recorregut o caiguin de la barra en els dos intents.

GRÀFIC

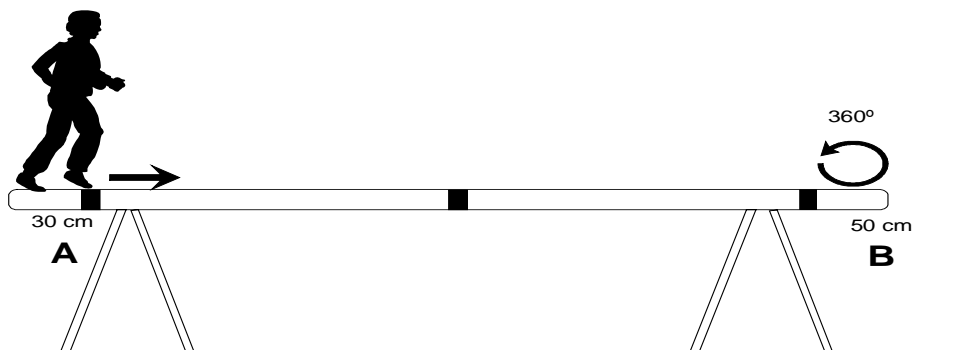

Setena prova: Course Navette

DESCRIPCIÓ

POSICIÓ INICIAL:

Dempeus en la zona assignada, darrere de la línia de sortida.

DESENVOLUPAMENT DE LA PROVA

Córrer durant el màxim de temps que es pugui en un traçat d'anada i tornada de 20 m, seguint la velocitat que s'imposa i que augmenta cada minut, mitjançant una banda magnètica que emet sons a intervals regulars i que indica al subjecte el moment en què s'ha de trobar a un extrem o en l'altre del traçat.

Directrius:

La velocitat serà imposada mitjançant una banda sonora que emet sons a intervals regulars. S'ha d'ajustar la velocitat de manera que es coincideixi en un costat o en l'altre del traçat de 20 m quan s'emeti el so. La velocitat és lenta al principi, però augmentarà progressivament cada minut.

L'objectiu de l'aspirant és completar el major nombre possible de rectes, o bé seguir el ritme imposat durant el màxim de temps possible. En aquest moment s'anotarà l'últim interval. Aquest serà el resultat.

La durada de la prova serà diferent segons la capacitat del subjecte.

Directrius de sortida

"La sortida s'efectuarà d'aquí a 30 segons. Col·locats sobre la línia de sortida, correu el màxim de temps possible mantenint-vos dins del vostre carrer. En arribar a l'altre extrem de la línia, pivoteu sobre un peu i canvieu de sentit. Els viratges no són permesos.

La prova començarà quan sentiu el senyal sonor, és a dir, en 5 segons, 4, 3, 2, 1. pip."

L'aspirant tindrà **un (1)** intent per aquest exercici.

AVALUACIÓ

S'anotarà el darrer interval completat, abans que el subjecte abandoni la prova o se li faci abandonar per no poder seguir el ritme imposat per la cinta magnètica. En el moment de sonar el senyal caldrà estar situat amb tot el cos com a màxim a un metre de la línia de pivotar (dins de la zona de senyal) corresponent, per tot seguit trepitjar-la.

GRÀFIC

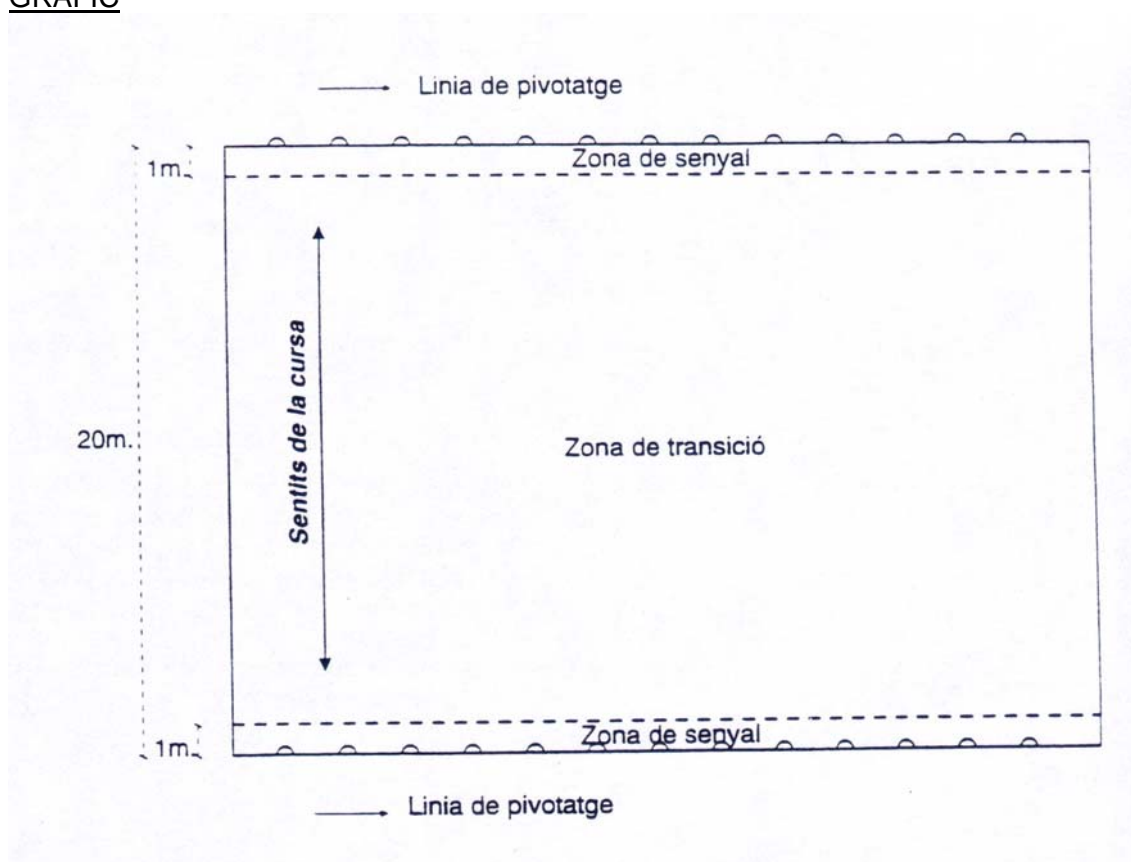

Vuitena prova: Circuit de piscina

DESCRIPCIÓ

La prova consisteix a cobrir una distància de 50 metres nedant, efectuant diverses immersions destinades a superar uns obstacles i recuperar un objecte situat al fons de la piscina.

La prova es desenvoluparà en una piscina dissenyada per a proves de natació, de 25 metres i amb una fondària aproximada de 2'00/2,50 metres. (En funció de les disponibilitats, aquesta piscina podrà ser de 50 metres. Arribat el cas el tribunal informarà del que correspongui.)

POSICIÓ INICIAL i INICI DE LA PROVA

Situats dempeus davant del carrer aquàtic corresponent i a la senyal de l'avaluador, l'aspirant es llançarà a l'aigua per iniciar el recorregut.

DESENVOLUPAMENT DE LA PROVA

Un cop l'aspirant s'ha llançat a l'aigua haurà de nedar una distància de 50 metres en el temps més baix possible, dins del carrer corresponent i complint amb les exigències que el mateix presentarà.

L'aspirant haurà de superar per sota dos obstacles verticals de 70 cm. de fondària (similars als que es fan servir al Salvament Esportiu). Aquests obstacles es trobaran a 12'5 metres i a 37'5 metres de l'inici del recorregut.

Dins dels 5 metres finals del recorregut, l'aspirant haurà de recollir un objecte del fons de la piscina, el qual haurà de dipositar (no llençar) al terra de la vorera de la piscina.

L'aspirant disposa **d'un (1)** intent.

Directrius:

L'aspirant s'ha de mantenir sempre dins del carrer assignat, marcat per les sureres i la projecció d'aquestes al fons de la piscina.

El llançament a l'aigua es farà des de fora encara que no es obligatori fer-ho des de sobre del bloc de sortides. L'aspirant decidirà si vol fer-ho llançant-se de cap o dempeus a l'aigua.

L'estil de natació emprat serà decisió de l'aspirant, no sent objecte de valoració específica.

Els obstacles han de ser superats per sota dels mateixos. No poden ser tocats ni desplaçats deliberadament per l'aspirant, quedant a criteri de l'avaluador la interpretació d'aquesta circumstància.

En cas de desenvolupament de la prova en una piscina de 25 metres, l'aspirant ha de virar tocant la paret amb qualsevol part del cos.

Superat el segon obstacle l'aspirant ha de sortir a la superfície abans de entrar en els 5 últims metres del recorregut.

Un cop dins dels darrers 5 metres del recorregut, l'aspirant haurà de recollir un objecte dipositat al fons de la piscina i portar-lo a la superfície.

La prova finalitzarà quan l'aspirant contacti amb l'objecte a la mà, el terra de la vorera de la piscina.

AVALUACIÓ

El temps total per realitzar aquesta prova no podrà superar els 60 segons.

Les penalitzacions podran ser:

- per tocar les sureres (penalització de 5 seg.).
- per sortir-se del carrer assignat (penalització de 5 seg.).
- per tocar o desplaçar els obstacles (penalització de 5 seg.)
- per no recollir l'objecte del fons de la piscina (penalització de 5 seg.)

Aquestes penalitzacions suposaran l'increment del temps (en segons) assolit en la prova.

Si a criteri del tribunal avaluador s'interpreta que l'aspirant no realitza la prova o part de la prova seguint la descripció de la mateixa feta més amunt o penalitza per tal d'obtenir benefici, quedarà eliminat.

Si l'aspirant no completa el seu intent, quedarà eliminat.

Qualsevol altre circumstància no contemplada en aquest escrit quedarà al criteri i la interpretació del Tribunal.

GRÀFIC

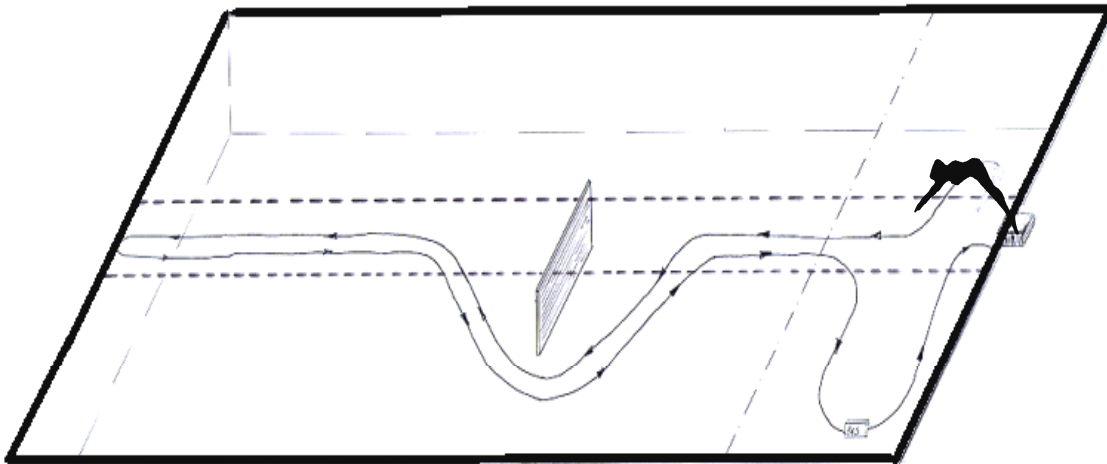

ANNEX III

CAPACITAT DE CONCENTRACIÓ

Es valorarà objectivament la resposta de l'aspirant davant aquells aspectes que afecten directament a la capacitat de concentració i que estan directament relacionats amb la conducció d'un vehicle d'emergències.

UTILITZACIÓ DE COMPONENTS

El coneixement del vehicles, la correcta utilització de tots els components i mecanismes, s'avaluaran a partir de l'observació dels criteris d'utilització dels mateixos en el decurs del temps de circulació.

PREGUNTES PRÀCTIQUES

Una vegada realitzada la prova de circulació s'avaluaran els coneixements pràctics sobre el funcionament de vehicles pesants. A l'aspirant se li realitzaran tres (3) preguntes pràctiques per sorteig d'un total de 15.

PENALITZACIONS EN L'ÚS

Es consideraran penalitzacions d'ús, totes aquelles que no contempli la bona pràctica de conducció de vehicles pesants.

NO APTE DIRECTE

Es consideren penalització excloents del procés de selecció les contemplades per la DGT, en el exàmens per a l'obtenció de carnet.

- Conducció negligent o manca de visibilitat.
- Pèrdua de control.
- Pujar alguna de les rodes a la vorera.
- Accident.
- Actuació evasiva.
- No seguir les indicacions de l'examinador.

ANNEX IV

Quadre d'exclusions mèdiques:

L'aspirant ha d'estar exempt de malaltia orgànica, de tota seqüela d'accident i de qualsevol deficiència física o psíquica que pugui constituir una dificultat en la pràctica professional, i/o aquelles característiques somàtiques que puguin provocar patologia en l'aspirant a conseqüència de la professió.

1) TALLA

Mínima: 1,60 m.

Màxima: 1,95 m.

2) OFTALMOLOGIA

Disminució de l'agudesa visual inferior a 0,7 a l'ull millor i 0,5 a l'ull pitjor, mesurada sense corregir (agudesa visual pel test de Snellen), i no tenir alteracions del camp visual ni patologies que a judici del Tribunal puguin alterar el desenvolupament de la funció de bomber o agreujar-se amb la mateixa.

3) OTORRINOLARINGOLOGIA

L'agudesa auditiva normal, admetent pèrdues d'entre mil i tres mil hertz a 35 decibels o de quatre mil hertz a 45 decibels. No s'admetrà audífon.

No patir:

Obstrucció crònica de les fosses nasals, que impedeixin la respiració, de qualsevol etiologia.

Vertigen.

Dificultats importants de la fonació.

4) APARELL LOCOMOTOR

No tenir alteracions de l'aparell locomotor que limitin o dificultin la realització del servei encomanat, o que puguin agreujar-se a judici del Tribunal Mèdic amb el desenvolupament del lloc de treball: Amputació de mà o peu o d'algun dit; retraccions o limitacions funcionals de causa muscular, òsea o muscular; peu pla i els seus defectes, deficiències en l'estàtica de la columna vertebral prescindint de la seva intensitat.

En cas necessari i a judici del facultatiu es realitzaran les proves complementàries necessàries.

5) APARELL DIGESTIU

No patir: qualsevol patologia de l'aparell digestiu o intervencions quirúrgiques que presentin seqüeles funcionals o amb repercussions orgàniques que incideixin negativament en el desenvolupament del seu treball.

6) APARELL CARDIOVASCULAR

No patir: cardiopaties en qualsevol fase de compensació.

Els resultats de l'auscultació de la prova d'esforç i de la radiologia de tòrax hauran d'ésser normals.

Serà causa d'exclusió qualsevol tipus d'arritmia menys les sinusals, així com les taquicàrdies permanents i les crisis de taquicàrdia. Les varius també seran causa d'exclusió.

7) APARELL RESPIRATORI

No patir: malalties brocopulmonars agudes o cròniques.

Els resultats de l'auscultació, de l'espirometria i de la radiologia de tòrax hauran d'ésser normals.

8) SISTEMA NERVIOS CENTRAL

No patir:

Epilèpsia.

Esclerosis múltiple.

Ataxia.

Qualsevol grau d'hiposmia, i en general, qualsevol patologia que a judici del Tribunal impedeixi el normal desenvolupament de les funcions.

9) ALTRES PROCESOS PATOLÒGICS QUE IMPEDEIXIN EL NORMAL DESENVOLUPAMENT DE LES FUNCIONS.

No patir:

Diabetis.

Hèrnies.

Hemopaties cròniques greus.

Insuficiència hepàtica o renal de qualsevol intensitat.

Proves analítiques compatibles amb patologia de base. El laboratori designat pel Tribunal recollirà doble mostra de sang i d'orina i precintarà una mostra de cada tipus per possibles comprovacions posteriors.

10) NO ALCOHOLISME, NI DROGODEPENDÈNCIA NI PATIR ALTERACIONS PSÍQUIQUES INCOMPATIBLES AMB LA PROFESSIÓ DE BOMBER.

11) QUALSEVOL ALTRE PROCÉS PATOLÒGIC O CARACTERÍSTICA SOMÀTICA QUE A JUDICI DELS ASSESSORS ESPECIALISTES, DIFICULTI O IMPEDEIXI EL DESENVOLUPAMENT DE LES FUNCIONS.

12) VALORACIÓ PSÍQUIÀTRICA:

Es faran entrevistes, i/o tests, i/o qüestionaris, sense descartar altres exploracions, a proposta dels assessors especialistes i aprovades pel Tribunal, per a descartar possibles patologies psiquiàtriques.